



Kombajni

EVION

450 430 410



Družina šteje. Novi EVION.



Kmetijstvo je stvar družine – predvsem, če je v njej že več generacij. Tako nakup novega stroja postane srčna vizija za vse. EVION je udoben, prilagodljiv in pripravljen na prihodnost ter ponuja izjemno mehanizirano tehnologijo za kmetije. Zaradi izredno udobne kabine, intuitivnega upravljanja, edinstvene zmožnosti MULTICROP in dovršenega pogonskega koncepta boste z vašo družino še veliko generacij želi z velikim veseljem. Odkrijte novi EVION CLAAS zdaj. Hitro vam bo prirasel k srcu.

DNK kombajnov	4
Konfiguracija EVION	6
Udobje	8
Prilagodljivost	10
Izdelano za prihodnost	12
Adapterji, dovajalni kanal	14
Pretok	16
Mlatilni sistem	18
MULTICROP	20
Pretresalo, ločevanje, čiščenje	22
Sistem za prevoz žita, razporeditev žita in slame	24
CLAAS POWER SYSTEMS	26
DYNAMIC POWER	28
Vozni pogon in pogonski koncept	30
Kabina in digitalizacija	32
Komfortna kabina	34
Upravljalni koncept	36
Krmilni sistemi	38
Upravljanje podatkov	40
Vzdrževanje	42
CLAAS Service & Parts	44
Argumenti	46
Tehnični podatki	47

Oglejte si, kako dobro se novi EVION prilega vaši družini.



Scan me.

EVION skriva gene svojega velikega brata.

Stabilna sezonska uspešnost preko celega leta.

Kljub temu, da so stroji LEXION, TRION in EVION povsem edinstveni, imajo veliko skupnega. Celotna procesna tehnologija je zasnovana za visok pretok. Hitro in enostavno zamenjate eno vrsto pridelka za drugo. Sistemi za pomoč vozniku vam pomagajo pri učinkoviti in udobni žetvi, a to še zdaleč ni vse.

Nedvomno dober pretok.

- Kombajni CLAAS delujejo v vseh pogojih žetve z brezkompromisno zmogljivostjo in prepričajo z najvišjim pretokom
- Stabilna zmogljivost pretoka vam koristi ves dolg dan žetve
- Različni adapterji popolnoma ustrezajo stroju, da lahko žanjete vsako vrsto pridelka, ne glede na zahtevnost pogojev

Primer enostavnosti za uporabnika.

- V zelo kratkem času boste vi in vaši vozniki dosegli največjo zmogljivost in učinkovitost
- Zaradi samodejnih funkcij in sistemov za pomoč vozniku za upravljanje in obvladovanje kombajna potrebujete le nekaj korakov
- Ko je potrebno posredovanje, je interakcija lahko razumljiva in koraki preprosto izvedljivi
- Ne glede na to, katero programsko opremo za upravljanje kmetije uporabljate, je prenos podatkov s stroja v sistem nemoten

Edinstveno udobje.

- Kombajni CLAAS vam ponujajo okolje, v katerem lahko ves dan delate brez utrujenosti
- Zadovoljstvo voznikov je na prvem mestu
- Vzdrževanje stroja je zmanjšano do najmanjše možne mere in ga je mogoče opraviti hitro

Prepričljiva učinkovitost sistema.

- S kombajnom CLAAS žanjete z najnižjimi obratovalnimi stroški (gorivo, obrabni deli in vzdrževanje)
- Delate z majhnimi izgubami in visoko učinkovitostjo
- Vsi stroji so vključeni v digitalni ekosistem, ki vam pomaga izboljšati produktivnost v celotnem procesu žetve

Pomirjujoča varnost.

- Kombajni CLAAS so zanesljivi: Zaradi majhnega števila izpadov lahko popolnoma zaupate v pripravljenost stroja za delovanje
- Kombajni CLAAS ohranjajo vrednost: njihova vrednost pri nadaljnji prodaji na trgu rabljenih strojev je visoka



Sestavite stroj EVION, ki se prilega vaši družini.

Kmetijstvo je družinska zadeva.

Nakup novega stroja postane družinska zadeva za vse. Ta kombajn je udoben, prilagodljiv in pripravljen na prihodnost ter vaši družini ponuja izjemno tehnologijo. Skupaj lahko konfigurirate model EVION, ki natančno ustreza vašim potrebam.

Modeli

EVION 450 258 KM, prostornina zalogovnika 8.000 l	MAXI MULTICROP
EVION 430 231 KM, prostornina zalogovnika 6.500 l	MAXI MULTICROP
EVION 410¹ 205 KM, prostornina zalogovnika 5.600 l	CLASSIC Univerzalna žita

¹ Samo kot Stage V

Paketi opreme

BUSINESS ali TREND

B T

Posamezne možnosti

Posamezne možnosti

+





Zaradi intuitivnega koncepta upravljanja se s strojem hitro seznanite.
Stran 32



Svetel zaslon CEMIS 700 visoke ločljivosti omogoča hiter pogled na informacije.
Stran 36



Vozi ga lahko vsak.

Ko vas čaka veliko dela, stopi skupaj celotna družina. EVION je del nje. Koncept upravljanja stroja je tako enostaven in intuitiven, da ga lahko vozi vsak član družine tudi v težkih pogojih žetve. Nastavitev in vzdrževanje opravite zelo hitro.

Zaradi udobja ste produktivnejši.

- Multifunkcijska ročica CMOTION in pregledni terminal CEMIS 700 omogočata povsem enostavno upravljanje
- Zaradi delovne osvetlitve LED, popolnoma samodejne klimatske naprave in nizke ravni hrupa lahko delate sproščeno v vseh pogojih
- Zaradi enostavne dostopnosti je vzdrževanje in nastavljanje stroja zelo preprosto za vsakogar
- Zaradi neposrednega pogleda v povratek in zalogovnik za žito je nadzor krme še lažji
- CEMIS 1200 (opcijsko) vas podpira pri natančnem vodenju GPS in povezani dokumentaciji



Menjava vrste pridelka poteka hitro in enostavno.
Stran 20

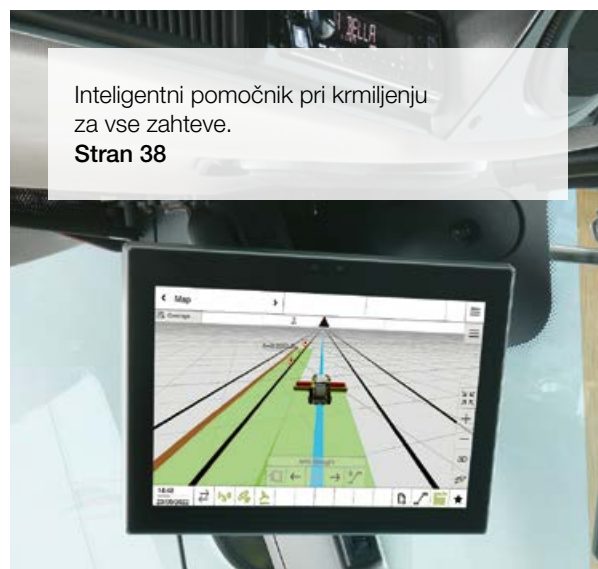

Inteligentni pomočnik pri krmiljenju za vse zahteve.
Stran 38



AUTO CROP FLOW nadzira hitrosti sistema, ki ga varuje pred preobremenitvijo.
Stran 18



Vse točke za vzdrževanje so dobro dostopne.
Stran 42

Vse o novem stroju EVION.
evion.claas.com

Scan me.

Pri CLAAS najdete ustrezne adapterje za vse vrste pridelkov.

Stran 14



Z zaporo diferenciala in 800 mm širokimi pnevmatikami se lahko varno premikate po vsakem terenu.

Stran 31



Prilagaja se vam.

V svoji družini se lahko popolnoma zanesemo eden na drugega, saj je vsak tu za drugega. Novi EVION pri tem ni nobena izjema. Ne glede na to, katero vrsto pridelka žanjete ali kakšne pogoje žetve pričakujete, se stroj hitro prilagodi novim situacijam in jih obvlada skupaj z vami.

Zaradi prilagodljivosti ste hitrejši.

- S hitro menjavo vrste pridelka v trenutku zamenjate z enega pridelka na drugega
- Mlatilna košara je zasnovana kot košara MULTICROP in je kos vsaki vrsti pridelka
- Univerzalno uporaben mlatilni boben pazljivo obdeluje slamo in zrnje tudi pri visokih pretokih
- Z zaporo diferenciala na sprednji osi je tudi na težjem in hribovitem terenu zagotovljena varna vožnja
- AUTO SLOPE poskrbi za samodejno prilagajanje hitrosti puhala in tudi na pobočju omogoča stabilno čiščenje

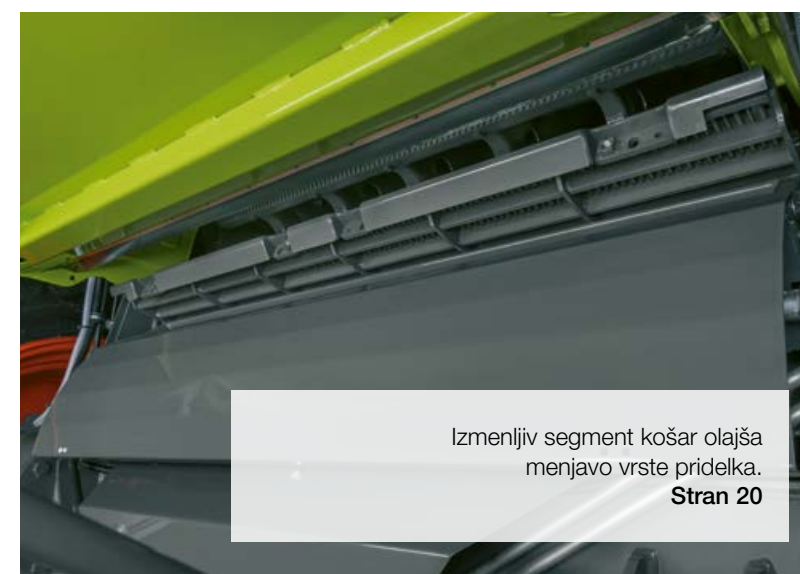

Izmenljiv segment košar olajša menjavo vrste pridelka.

Stran 20



Enakomerna razporeditev žita in slame po celotni delovni širini.

Stran 25



AUTO SLOPE skrbi za polno zmogljivost čiščenja na pobočju.

Stran 22

Ker se bodo številne generacije z veseljem kosale z izzivi prihodnosti.



Trpežen 6,7-litrski Cummins motor prepriča z visokim navorom.
Stran 28



QUANTIMETER natančno ugotavlja vaš donos.
Stran 25



Izdelan je za življenje.

Ko enkrat postanete del družine, se ji ne želite odreči. Zato je v gene EVION vdelana preskušena tehnologija velikih bratov LEXION in TRION. Tako se boste na EVION lahko zanašali še številne generacije in izkoristili vsako minuto njegove zmogljivosti.

Gotovost v prihodnosti pomirja.

- Kakovost CLAAS vam zagotavlja dolgo življenjsko dobo in visoko vrednost pri nadaljnji prodaji
- Razvejana servisna mreža CLAAS vam 24 ur na dan, 7 dni v tednu zagotavlja rezervne dele po meri in visoko kakovostno opremo
- Pogodbe o vzdrževanju MAXI CARE zmanjšujejo tveganje popravil in okvar
- Visoka učinkovitost, stabilen pretok, nizka poraba in nizki obratovalni stroški so vam na voljo v celotni življenjski dobi stroja
- Visoka stopnja digitalizacije optimalno vključuje stroj EVION v digitalni ekosistem vaše kmetije

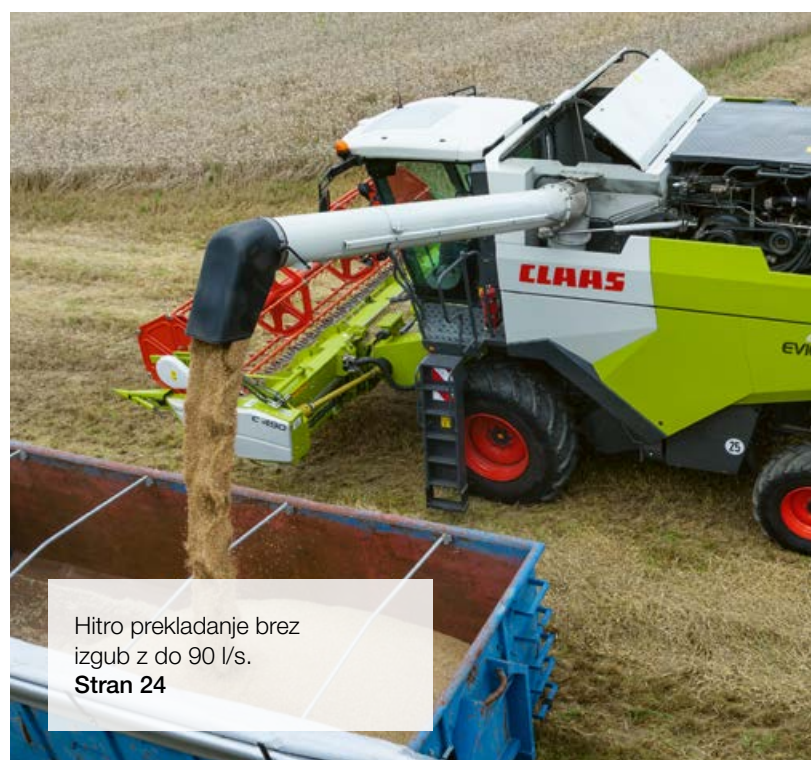

Hitro prekladanje brez izgub z do 90 l/s.
Stran 24

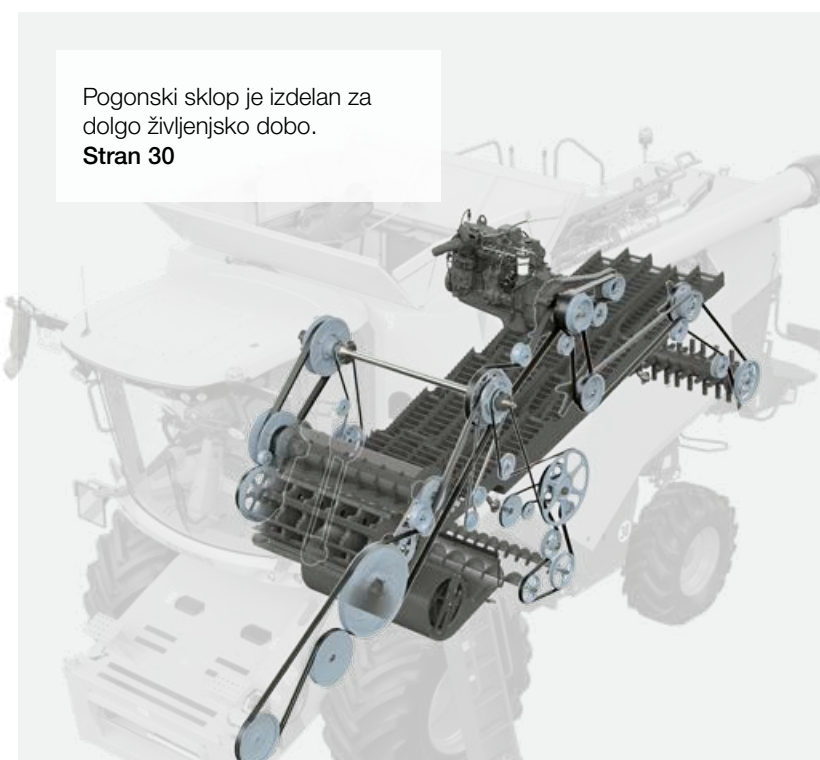

Pogonski sklop je izdelan za dolgo življenjsko dobo.
Stran 30

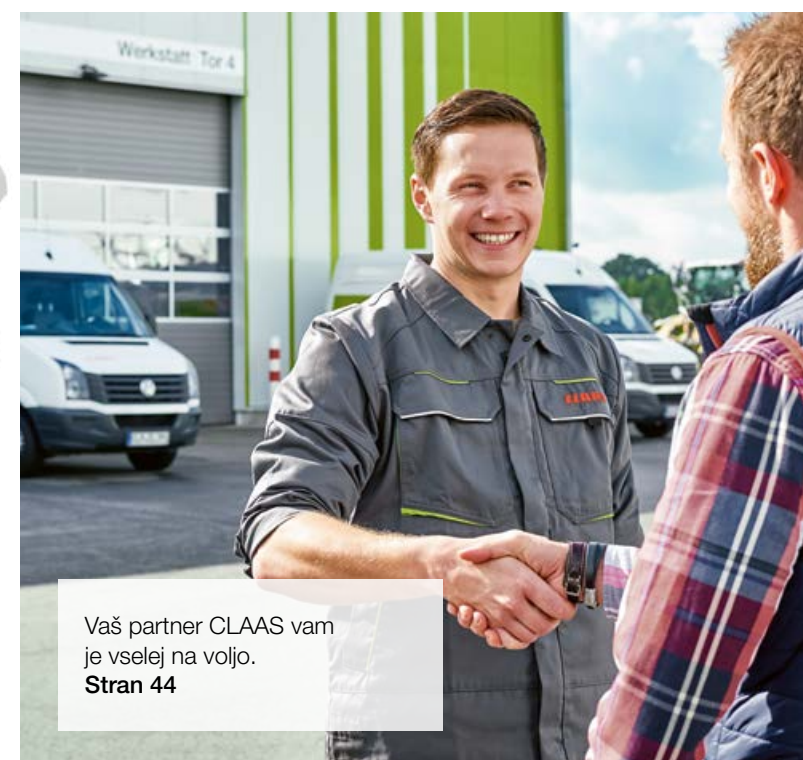

Vaš partner CLAAS vam je vselej na voljo.
Stran 44



Učinkovitost in zmogljivost od prve minute.

Ko se adapter točno prilega pridelku in kombajnu, to čutite na konicah prstov. Žetev bo za vsakega družinskega člana enostavnejša, hitrejša in udobnejša. Izberite adapter, ki ga potrebujete. Tako lahko vaš EVION deluje učinkovito od prve minute dalje.

Rezalniki za vse vrste pridelkov.

Ne glede na to, ali na vaši kmetiji žanjete pšenico, rž, ječmen, oves in tritikalo ali repico, koruzo, sončnice, riž, sojo, lan, fižol, lečo, proso, travo in seme detelje – z adapterji CLAAS popolnoma izkoristite potencial svojega stroja EVION.

Avtomatsko prepoznavanje adapterja vam prihrani čas.

EVION samodejno nastavi pomembne parametre, za kar mu modul adapterja posreduje naslednje podatke: vrsta rezalnika, delovna širina, število delnih širin, položaj motovila, parkirni položaj in zelene vrednosti AUTO CONTOUR za delovno višino in števec hektarjev.

VARIO 680 / 620 / 560 / 500	
CERIO 680 / 620 / 560	
Standardni rezalniki C 490 / C 430 / C 370	
Zložljivi rezalniki C 540 / C 450	
MAXFLEX 680 / 620 / 560	
SUNSPEED 12-75 / 12-70 / 8-75 / 8-70	
CORIO 675 / 670 / 575 / 570	
SWATH UP 450	

Kratek čas predelave.

EVION za svoje adapterje uporablja enake preizkušene vmesnike CLAAS kot v LEXION in TRION. Rezalnik je obojestransko blokiran z leve strani. Za vse hidravlične in električne prikllope je na voljo priročna Multi spojka. Izkoristite prednosti kratkega časa predelave in hitre menjave s polja na polje. Za nože za repico je dobavljiv robusten okvir na transportnem vozičku.

Univerzalni dovajalni kanal.

Univerzalni dovajalni kanal s tremi vstopnimi verigami je primeren za vse rezalnike delovne širine do 6,80 m ali za adapter za koruzo do 6 vrst. Dve hitrosti spuščanja poskrbita za natančno nameščanje adapterja. Za varovanje jermenov in pogonov imata rezalnik in dovajalni kanal sistem samodejnega mehkega zagona. Drsna sklopka varuje dovajalni kanal pred preobremenitvijo.

Počasno reverziranje.

Zastoje v dovajalnem kanalu ali adapterju odpravite s hidravličnim reverziranjem pri visokem začetnem navoru. Zaradi počasnega uvleka krme po reverziranju se izognete obremenitvenim konicam.



Močan uvlek poveča zmogljivost.

- Pri družbi CLAAS najdete adapterje, ki se točno prilegajo vašim zahtevam
- Preskušeni vmesniki LEXION in TRION vam tudi na stroju EVION olajšajo montažo in demontažo
- Kratek čas predelave vam omogoča hitro menjavo polja
- AUTO CONTOUR (paket opreme BUSINESS) vsak rezalnik natančno prilagaja obliki terena

AUTO CONTOUR v paketu opreme BUSINESS.

AUTO CONTOUR poveča zmogljivost vašega stroja EVION in omogoča gospodarejšo uporabo. Sistem samodejno izravnava neravnine prečno in vzdolžno glede na smer vožnje. Zeleno višino rezanja nastavite v CEMIS 700. Nato AUTO CONTOUR prilagodi aktivno višino rezanja značilnostim tal. Bočno in vzdolžno krmiljenje lahko kadar koli ročno prekrmlite.

Sprostite se.

Prednosti AUTO CONTOUR so očitne predvsem ponoči, v silažnem žitu, na naklonih in kamniti podlagi. Poleg tega sistem blaži in ščiti vaš adapter.

B

CONTOUR v paketu opreme TREND.

Rezalniki, ki delajo s CONTOUR, se samodejno prilagajajo valovitosti tal vzdolžno glede na smer vožnje. S CEMIS lahko nastavite zeleno višino reza, preostalo pa prepustite CONTOUR. Za aktivno regulacijo višine reza sistem uporablja signale mehanskega tipala na priključku. Kot pri AUTO CONTOUR je tudi pri CONTOUR mogoče kadar koli ročno prekrmliti samodejno vzdolžno krmiljenje.

T



Izberite ustrezen adapter.
combine-front-attachments.claas.com



Scan me.

V družini so zaželeni tisti, ki zmorejo vse.

Pretok

Velik pretok pri vseh vrstah pridelka.

V družini je malo prostora za strokovnjake. Vsakdo lahko naredi vse, vsakdo povsod priskoči na pomoč. Takoj ko je treba opraviti delo, zavihajo rokave brez vprašanj. EVION se odlično prilega tej ekipi. Prepriča s stabilnim pretokom pri vseh vrstah pridelka, tudi v težkih pogojih mlatenja.

Eden za vse.

Sisteme pretoka stroja EVION lahko natančno nastavite na vaše kulture in žita. Izkoristite velike mlatilne in ločevalne površine. To vam zagotavlja učinkovito sezonsko uspešnost v celotnem žetvenem letu.

- Mlatilna košara z vgrajenim hidravličnim varovalom pred preobremenitvijo je zasnovana kot košara MULTICROP. Dorasla je vsaki vrsti pridelka.
- AUTO CROP FLOW varuje pogonski sklop z avtomatsko kontrolo pretoka
- AUTO SLOPE samodejno prilagaja hitrost puhala in skrbi za stabilno moč čiščenja na pobočjih
- QUANTIMETER hitro in natančno določa donos in vlažnost zrnja
- Zahvaljujoč natančnemu sistemu zaznavanja izgub vedno žanjete na meji zmogljivosti stroja
- Zalogovnik zrnja do 8.000 l s hitrostjo praznjenja 90 l/s še posebej učinkovito izpraznite vaše zrnje
- Razdelilnik plev natančno razdeli žita po celotni delovni širini



Izkoristite prednosti ravnega
in hitrega pretoka.



Scan me.

Vaše zrnje si zasluži najboljšo obdelavo.

Velika površina mlatilne košare.

Mlatilni sistem stroja EVION vam zagotavlja visoko zmogljivost mlatenja in ločevanja v celotni žetvi. Sistem poskrbi za manj udarjanja pri mlatenju, kar bistveno izboljša kakovost zrnja. Obdelava slame in zrnja tudi pri zelo visokem pretoku ali v izrednih pogojih lahko poteka pazljivo – npr. pri suhi, lomljivi slami.

Pazljivo mlatenje.

Mlatilni boben z velikostjo 600 mm in širino 1.420 mm z osmimi letvami mlatilnega bobna je že preskušen v modelih TRION 500 in 700. Prav tako je univerzalno uporaben. Pazljivo mlatenje zagotavlja visoko kakovost zrnja in slame, ne glede na vrsto pridelka, ki ga žanjete s strojem EVION. Poleg tega visoka stopnja ločevanja bistveno izboljša vašo sezonsko učinkovitost.

Enakomeren pretok.

Če prestavite hitrost vrtljajev mlatilnega bobna, se samodejno prilagodi hitrost obračalnega bobna, kar poskrbi za enakomeren pretok. Če morate v suhih pogojih ali v primeru velikih zrn voziti z nižjo hitrostjo, se obračalni boben tudi počasneje obrača. S tem se varuje zrnje in slama in zniža količino prelomljenih zrn ter ohrani struktura slame.

Najbolj fino zrnje in slama.

- Mlatilna košara s hidravličnim varovalom pred preobremenitvijo je zasnovana kot košara MULTICROP
- 600-milimetrski mlatilni boben s sinhronim obračalnim bobnom varuje vaše zrnje
- AUTO CROP FLOW nadzira pogonski sklop z avtomatsko kontrolo pretoka

Manj mirovanja.

Da ne pride do časov mirovanja zaradi zamašitve, poškodb ali preobremenitve, AUTO CROP FLOW nenehno nadzira hitrost mlatilnega sistema, rezalnika slame in motorja. Če je prekoračena predhodno nastavljena meja za zdrs, ali pa loputa za zastoj slame javi blokado, sistem izvede varovalne ukrepe, ki preprečijo vnos še več materiala v stroj.

Zanesljiva zaščita.

Če blokade ali časa mirovanja po izklopu ne odpravite, se nemudoma odzove AUTO CROP FLOW. Ko se eden od nadzorovanih pogonov ne zavrti, zanesljiva zaščita pred vklopom sploh ne vklopi mlatilnega sistema. Tako varuje pogonske komponente in preprečuje nepravilno upravljanje.

1 Mlatilni boben

Univerzalno uporaben mlatilni boben pazljivo obdeluje slamo in zrnje tudi pri visokih pretokih.

2 Obračalni boben

Material enakomerno vodi do pretresal s hitrostjo, sinhrono z mlatilnim bobnom.

3 Nastavitev mlatilne košare

V CEMIS 700 brezstopenjsko hidravlično spremenite postavitev mlatilne košare.

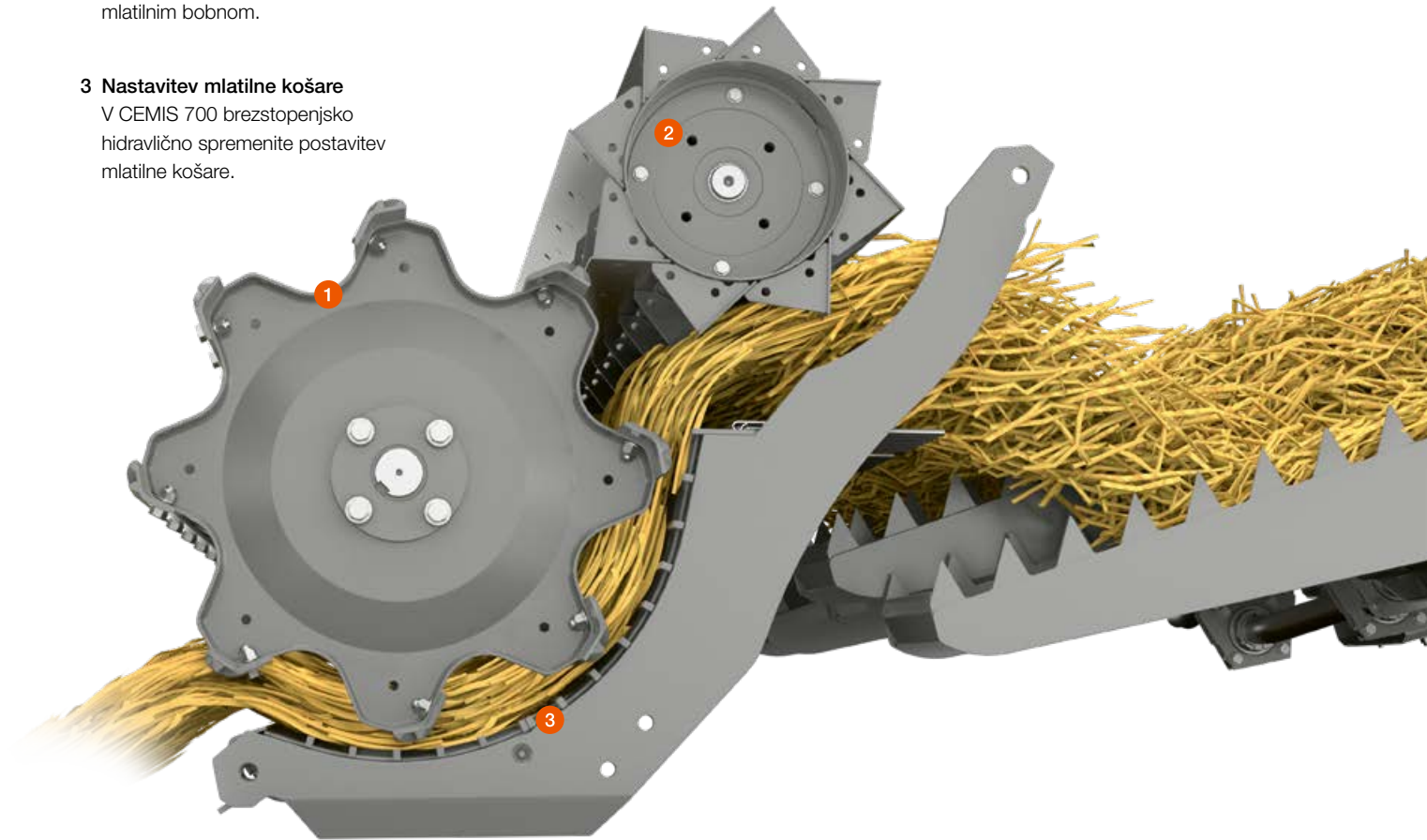

Hidravlična nastavitev mlatilne košare.

Iz udobne kabine lahko nastavite položaj mlatilne košare hidravlično in brezstopenjsko v sistemu CEMIS ali z neposrednim nastavljanjem (v naslonu za roke). Razmik med košarami mlatilnih bobnov se pri tem vzporedno prestavi. Zaradi tega ste lahko mirni, da pretok enakomerno teče, pri tem pa varuje slamo. Vgrajeno varovalo pred preobremenitvijo preprečuje blokado in varuje mlatilni sistem pred poškodbami.

Hitro odstranjevanje kamnov.

Kamni in drugi tujki se ločijo v pretoku in se zbirajo v velikem lovilniku kamnov. Če ga želite izprazniti, preprosto povlečete ročico in odprete loputo. Sistem zanesljivo varuje kombajn pred poškodbami, vi pa lahko svoj stroj EVION vedno uporabljate na meji zmogljivosti.

Prilagoditev lopute mlatilne košare.

Mlatilno košaro hitro prilagodite različnim vrstam pridelka. Sprednje lopute mlatilne košare lahko od zunaj sprožite tudi ročno. Pod mlatilno košaro so pločevinaste plošče, ki odstranijo rese z zrnja in ga izluščijo. Z ročico jih lahko vklopite brez uporabe orodja. Oprema je standardna pri vseh modelih EVION in vam zagotavlja nežno mlateje v suhih pogojih.



Vrste pridelkov zamenjate v trenutku.

EVION MAXI za vse vrste pridelkov.

Če na družinski kmetiji pridelujete različne vrste pridelkov, bo EVION MAXI pravšnja izbira za vas. Zaradi njegove izjemne prilagodljivosti bo vaša žetev še gospodarnejša. Mlatilni sistem hitro lahko preklopite na koruzo, sončnična semena ali sojo ter hitro prilagodite najrazličnejšim pogojem žetve.

EVION CLASSIC za žita.

EVION CLASSIC je popoln stroj za vse, ki žanjejo predvsem žita. S svojo univerzalno opremo in 7/18-segmetom košar poskrbi za veliko zmogljivost pri vseh vrstah žit. Več variant mlatilnih košar je na voljo pri CLAAS Service & Parts.

Vse modele EVION je mogoče naknadno opremiti z individualnimi opcijami.

Izmenljiv segment košar.

Pri modelih MAXI.

EVION MAXI je primeren za več vrst pridelkov med drugim zaradi izmenljivega segmenta košar. Zamenjava je mogoča zelo praktično prek lovilnika kamnov, pri tem pa demontaža dovajalnega kanala ni potrebna. Ta majhen popravek vam prihrani veliko časa.



Tovarniško je na voljo 7/18-segmet košar z razmikom žic 7 mm na sprednjem in 18 mm na zadnjem območju. Poleg tega je pri CLAAS Service & Parts na voljo okrogla jeklena košara.



Pogon mlatilnega bobna z dvema enostavno nastavljivima območjema hitrosti vrtljajev.



Dvostopenjski pogon mlatilnega bobna.

Pri modelih MAXI.

Hitra menjava vrst pridelka je pri EVION MAXI mogoča tudi zato, ker je za menjavo obeh območij hitrosti vrtljajev potrebna prilagoditev samo enega jermena. Stroj je hitro pripravljen za nežno mlatenje širokega kolobarja. Ne glede na to, ali gre za koruzo, sončnice, fižol, grah ali sojo, boste vedno dosegli najboljše rezultate žetve.





Primerni rezalniki.

S širokim kolobarjenjem lahko družinsko kmetijo pripravite na prihodnost. Da boste lahko učinkovito in uspešno pobirali pridelek od prve minute pri vsaki vrsti pridelka, lahko pri podjetju CLAAS najdete veliko ponudbo adapterjev. Tako boste pripravljeni na vsak izziv in lahko v polnosti izkoristili zmogljivosti stroja EVION.



Segment košar je mogoče enostavno izvleči prek lovilnika kamnov.

Modeli	MAXI 	CLASSIC 
Mlatilna košara	MULTICROP Izmenljiv segment košar	Univerzalna žita Enodelna košara
Pogon mlatilnega bobna	220–630 / 415–1150	480–1150
Pogon adapterja	M, žita do 6,8 m, adapter za koruzo do 6 vrste	S, žita do 6,8 m

Avtomatska strojna nastavitve.

Pri vseh modelih EVION so v CEMIS 700 določene osnovne nastavitve za različne vrste pridelkov. Z enim dotikom zaslona na dotik lahko priključete in neposredno uporabite optimalne začetne nastavitve za mlatilni sistem in čiščenje. Enako preprosto lahko preidete na drugo vrsto pridelka. Z enim klikom se stroj samodejno prilagodi novim pogojem, zato med žetvijo prihranite veliko časa in se že od začetka izognete napačnim nastavitvam.

Ne prepustite nobenega zrna.



Izkoristite prednosti enakomernega in hitrega pretoka.



Učinkovita tehnologija pretresal.

Vsako zrno šteje. Čistejše kot je, večji je donos. Tukaj je EVION v svojem elementu s površino pretresal ter površino čiščenja, ki sta v tem tržnem segmentu nedotakljivi. Skoraj vsa preostala zrna so zanesljivo ločena in očiščena do čistega.

Pet dolgih pretresal izvleče vse.

Pet navzdol zaprtih pretresal s po štirimi stopnjami padanja in dolžino 4,40 m preostalo zrnje vodijo do pripravljalnega dna. Pretresala lahko hitro očistite, saj so dosegljiva brez orodja prek vzdrževalne odprtine.

Dve tipali zanesljivo določata moč pretresala.

AUTO CROP FLOW stalno nadzira pretok na pretresalih.

AUTO SLOPE čisti na pobočju.

Valovita polja predstavljajo izziv za čiščenje zrnja. Navkreber je treba zmanjšati število vrtljajev puhal, navzdol pa povečati. AUTO SLOPE vas razbremeni tako, da krmili hitrost puhalo odvisno od nagnjenosti terena.

Moč čiščenja je vedno stabilna. Pretok v sistemu čiščenja se vzdržuje, s tem pa se poveča zmogljivost in zmanjšajo izgube zrnja na pobočju.

Za posebej lahko krmo.

Pri travnih semenih in manjših semenih je krma zelo lahka. Tukaj je zelo pomembna prilagoditev hitrosti puhal. Set za naknadno vgradnjo omogoča zmanjšanje moči puhal.

1 Mlatilni sistem

Mlatilni sistem stroja EVION zagotavlja zmogljivo moč mlatenja in ločevanja v celotni žetvi.

2 Pretresala

Pet dolgih pretresal s po štirimi stopnjami padanja skrbijo za učinkovito ločevanje zrnja in imajo največjo površino v tem segmentu kombajnov.

3 Pripravljalno dno

Poveča zmogljivost čiščenja stroja EVION in hkrati razbremeni zgornje sito. Opravi predhodno razvrščanje zrnja in preostankov, ki niso del zrnja, slame in plev. Lahka plastična tla lahko brez težav odstranite na sprednji strani in očistite.

4 Radialno puhalo

Hitrost radialnega puhalo s hidravličnim variatorjem lahko prilagodite v upravljalnem terminalu CEMIS ali z neposrednim stikalom v naslonu za roko.

5 Stopnja padanja

Učinkovito čiščenje se začne že na stopnji padanja. Zračni tok loči prve sestavine in razbremeni zgornje sito.

6 3D-čiščenje

Sistem v ozadju deluje brez potrebnega vzdrževanja. Aktivno prečno krmiljenje enakomerno porazdeli material na zgornjem situ, zato ostane zmogljivost čiščenja na pobočju stabilna.

7 Zgornje in spodnje sito

Za zgornje in spodnje sito so na voljo različne variante, vse pa lahko v TRION in LEXION električno nastavite.

8 Povratak

Ne povsem omlatene dele plev se tukaj ponovno privede do mlatilnega bobna.

9 Čiščenje naprave za nadzor pretoka

Senzorji v sistemu za čiščenje beležijo izgube. Prikaz vrednosti v CEMIS 700 vozniku podaja pomembne informacije o nastavitvi stroja.

10 Naprava za nadzor pretoka pretresal

Tipala na pretresalih beležijo izgube na pretresalih in omogočajo hitro oceno nastavitve stroja.

11 Rezalnik

Rezalnik zagotavlja zelo kratko rezano slamo in trajnostno obdelavo tal.



Svoj pridelek varno pripeljite domov.

Hiter prevoz.

Pri stroju EVION je vse zasnovano za varen in hiter transport vašega zrnja. Velik zalogovnik za žito izpraznite v največ 90 sekundah. Iztočna cev zalogovnika natančno zgosti curek in preprečuje iztekanje. Med celotnim postopkom prekladanja imate vedno najboljši pogled na vaše transportno vozilo, tudi prek kamere, ki vam znatno olajša polnjenje višjih vozil.

Prostor za 8.000 litrov zrnja.

Ko so naloge mlatilnega sistema, sekundarnega ločevanja in čiščenja opravljene, se zrnje zbere v zalogovniku za žito s prostornino do 8.000 l in hitrostjo praznjenja do 90 l/s. Kakovost krme lahko nadzorujete skozi veliko okence zalogovnika za žito.

Prava velikost za vsako kmetijo.

- EVION 450 z 8.000 l, nastavljen s pritiskom gumba
- EVION 430 z 6.500 l, nastavljen s pritiskom gumba
- EVION 410 z 5.600 l, zalogovnik za žito, ročno nastavljen

Natančno prekladanje brez izgub.

Kot zasuka 105° vam ponuja izjemen pregled nad izmetalno cevjo zalogovnika za žito. Kotni tulec združuje curek, da je mogoče tudi natančno polnjenje nizkih vozil brez izgub. Na koncu izmetalne cevi zalogovnika loputa preprečuje iztekanje.

Vse tri izmetalne cevi zalogovnika lahko po želji opremite z vrtljivim tulcem, ki ga je mogoče nastaviti z večfunkcijsko ročico CMOTION in poenostavi nalaganje zbiralnih vozil.

Zagotovljeni podatki o pridelku za vašo oceno.

Merjenje pretoka, merjenje vlage in prikaz podatkov v CEMIS 700 so bistvene funkcije sistema QUANTIMETER. Merjenje pretoka poteka glede na vrsto pridelka. Vsebnost vlage krme se nenehno preverja in po želji prikaže. Merjenje volumna v elevatorju za zrnje poteka prek fotocelice, ki beleži polnjenje posameznih lopatic. Z ustreznimi korekcijskimi faktorji, ki vključujejo tudi prečni in vzdolžni nagib stroja, lahko QUANTIMETER samodejno ugotavlja točno količino pridelka.

TELEMATICS prenaša vse podatke neposredno v program za upravljanje kmetije. Tako lahko naknadno ocenite žetev in si zagotovite dobro podlago za izdelavo ustreznega kartiranja pridelka.

Paketi opreme	BUSINESS B	TREND T
Rezalnik	SPECIAL CUT	STANDARD CUT
Protinož, ki ga je z vzvodom mogoče zasukati	55	55
Nož rezalnika	72	52
Letve drgnjenja, ki jih je z vzvodom mogoče zasukati	Standardni	–

SPECIAL CUT za kratke reze.

STANDARD CUT z največ 52, SPECIAL CUT pa z največ 72 obojestransko nabrušenimi noži in enim mehansko nastavljivim protinožem poskrbi za ustrezen rez. Kratke dolžine rezanja SPECIAL CUT so popolne pri obdelavi vaših tal brez pluga.

Loputni razmetovalnik z delovno širino do 6,8 m.

Nastavitev loputnega razmetovalnika lahko opravite brez orodja, širino in smer pa lahko povsem preprosto ročno nastavite.

Enakomerna porazdelitev.

Razdelilnik plev enakomerno razdeli izhod sit po celotni delovni širini. Šibka zrna in plevel se enakomerno kopičijo, zato je nadaljnja obdelava boljše. Razdelilnik plev je mogoče obračati, zato imate dober dostop do pretoka sit.

Zrahljane redi.

Oblikovalci redi stroja EVION ustvarjajo ohlapne, dobro prezračevane redi. Zato se slama suši hitreje in enakomernije. Poleg tega oblikovalci redi skrbijo tudi, da redi niso na voznih poteh. Zato in zaradi kompaktne oblike redi je kasneje pri spravilu slame mogoče pobiranje brez izgub.



Ker vsi v družini zavijajo rokave.

Kombinacija najboljših komponent.

Visoka zmogljivost nastane takrat, ko so vsi deli vašega stroja CLAAS natančno medsebojno usklajeni in dobro sodelujejo. CLAAS POWER SYSTEMS združuje najboljše komponente v inteligentni pogonski sistem: pogoni, ki se prilagajajo vašim načinom uporabe in zahtevam; polna moč motorja samo takrat, ko jo potrebujete; tehnika varčne porabe goriva, ki se vam hitro izplača.

EVION ima dovolj mišic.

Močni motorji Cummins vam zagotavljajo zmogljivost, ki jo potrebujete. Inteligentno upravljanje motorja DYNAMIC POWER je serijsko vgrajeno v vse stroje in zmanjša porabo goriva do 10 %.

- 6,7-litrski motor Cummins ima visok navor in učinkovit prenos moči
- DYNAMIC POWER zmanjša porabo goriva do 10 %
- Rezervoar za gorivo velikosti 500 l vam prihrani dolivanje v dolgih žetvenih dneh
- Nizka nazivna vrtilna hitrost 1.900 vrt./min prihrani gorivo in zmanjša raven hrupa med žetvijo in na cesti
- Z največjo hitrostjo 30 km/h bo vaša izvedba hitra
- Zapora diferenciala poskrbi za varnost na zahtevnem terenu in na pobočju
- Pnevmatike s premerom 1,85 m spredaj in do 1,50 m zadaj ščitijo tla in omogočajo nevirane prehode visokih redi slame



Porabijo manj dragega goriva.

Vsi stroji družine EVION so serijsko opremljeni z DYNAMIC POWER. To pomeni, da se moč motorja samodejno prilagaja delovnim razmeram. V območju delne obremenitve – na primer med odlaganjem v zgrabek – prihranite do 10 % goriva. Pri polni delovni obremenitvi – če na primer praznite zalogovnik za žito pri vklopljenem rezalniku slame – maksimalna moč samodejno ostane aktivna.

Motorji Cummins s Stage V in Tier 3.

Z več kot 1,4 milijona motorjev letno je Cummins največji neodvisni proizvajalec motorjev na svetu. Motorji Cummins moči od 55 do 4.400 KM po vsem svetu delujejo v več kot 1.000.000 kmetijskih strojih.

V stroju EVION tečejo motorji Cummins prostornine 6,7 l. Zmogljivi agregati so skladni z emisijskim standardom Stage V oz. Tier 3 in jih odlikujeta velik navor in učinkovit prenos moči.

- 6-valjni vrstni z delovno prostornino 6,7 l
- Največja moč 190 kW / 258 KM
- Common-Rail tehnologija
- Obdelava izpušnih plinov z AdBlue (Stage V)

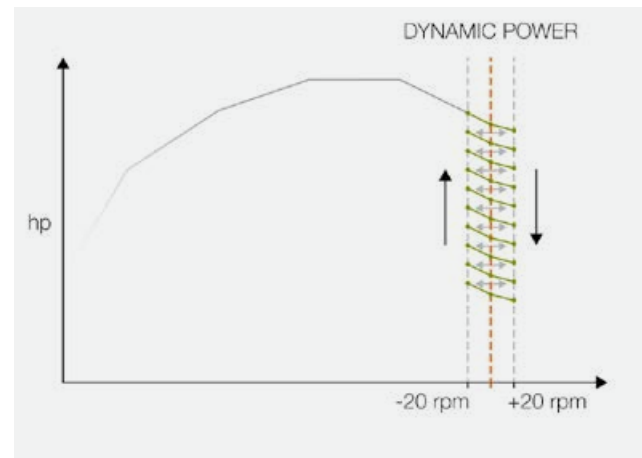

Prijetno tih na polju in na cesti.

Cummins ima maksimalno moč že pri nazivni hitrosti vrtljajev 1.900 vrt./min (2.100 vrt./min pri Tier 3). Na cesti se hitrost motorja samodejno prilagaja hitrosti vožnje. S tem prihranite bistveno več goriva, vožnja je tišja in vam zagotavlja več udobja. Motor v prostem teku deluje pri hitrosti 800 vrt./min, kar zagotavlja prijetno nizko raven hrupa, ko je treba montirati rezalnik ali čakati v prometu.

- Zmanjšana hitrost vrtljajev: 1.900 vrt./min (Stage V) oz. 2.100 vrt./min (Tier 3)
- Hitrost vrtljajev v prostem teku, če se ne uporablja hidravlika: 800 vrt./min
- Hitrost vrtljajev v prostem teku: 1.200 vrt./min

Daljša uporaba brez dolivanja goriva.

Velika rezervoarja za gorivo in sečnino sta posebej stabilna in varna na enakem položaju na desni strani stroja, zato je dolivanje dizelskega goriva in sečnine (Stage V) udobno.

- Rezervoar za gorivo prostornine 500 l
- Rezervoar za sečnino prostornine 80 l (Stage V)
- Manj postankov za gorivo med žetvijo



Cummins-motor z obdelavo izpušnih plinov AdBlue (Stage V).



Svež zrak brez prahu hladi učinkoviteje.

EVION zbira sveži zrak za hladilnik prek vrtljive hladilne košare. Sesalna površina dovoda zraka se nenehno aktivno čisti, zato so lamele hladilnika manj umazane, to pa zmanjša količino prahu v hladilnem sistemu in izboljša hlajenje.

Čistejši stroji delajo učinkoviteje.

Vsi modeli EVION MAXI (Stage V in Tier 3) so opremljeni s kompresorjem zraka. Priključki ob vratih kabine, v motornem prostoru in na levem zadnjem kolesu omogočajo enostaven dostop do vseh mest, ki jih je treba po uporabi hitro očistiti. Zračna pištola in zračna cev sta na stroju lahko dostopna. Več dodatne opreme ne potrebujete.

Toliko moči kot je potrebno, tako malo goriva kot je mogoče.

- Cummins-motorji z veliko navora najnovejše generacije izpolnjujejo emisijski standard Stage V
- DYNAMIC POWER prihrani do 10 % goriva
- Število vrtljajev motorja se pri vožnji na cesti spusti
- Znižanje števila vrtljajev v prostem teku zmanjša raven hrupa
- Pri vklopu praznjenja zalogovnika se samodejno vklopi polna moč motorja za stabilizacijo pretoka
- Vgrajeni kompresor zraka omogoča hitro čiščenje neposredno na polju

Ta pogon vam koristi v celotni življenjski dobi stroja.

Hidrostatski vozni pogon do 30 km/h.

Ne glede na to, kdo v vaši družini vozi EVION, je na cesti vedno produktiven. Vsi modeli so opremljeni z robustnim hidrostatskim 3-stopenjskim pogonom, ki ga lahko udobno prestavljate z ročnim menjalnikom. Vožnja je prav tako mirna kot pri modelih LEXION ali TRION. Visoka stopnja učinkovitosti hidrostata privede do prihrankov moči, ki je na voljo ostalim delom stroja.

Udobno, hitro in tiho.

- Hitrost vrtljajev motorja se samodejno prilagaja zahtevani hitrosti ali vlečni sili
- Pri nazivni hitrosti vrtljajev samo 1.900 vrt./min (Stage V) oz. 2.100 vrt./min (Tier 3) je vožnja varčna z gorivom pri hitrosti do 30 km/h
- Z enega polja na drugega se premikate hitro, udobno in z nizko ravno hrupa
- Ko je vozna ročica na semaforiziranem križišču v nevtralnem položaju, se število vrtljajev motorja zmanjša na 1.200 vrt./min
- Manj obrabe pogonskih komponent pomeni nižje stroške vzdrževanja

Pnevmatike, ki varujejo tla.

S pnevmatikami serije 800 je pritisk stroja EVION na tla zelo nizek. Tudi na vlažnih tleh ne pušča globokih kolesnic in tako zmanjšuje neželeno zbitost tal. Z zunanjo širino 3,50 m je stroj kompakten na cesti.

To je koristno predvsem v tesnih naseljih ali na ozkih podeželskih cestah. Premer pnevmatik 1,85 m spredaj in 1,35 m ali 1,5 m zadaj zagotavlja močan oprijem ob majhni potrebi po moči. Velike naležne površine pnevmatik zagotavljajo varnost pri vseh načinih uporabe. Zaradi velike oddaljenosti od tal lahko vozite tudi preko redi slame.

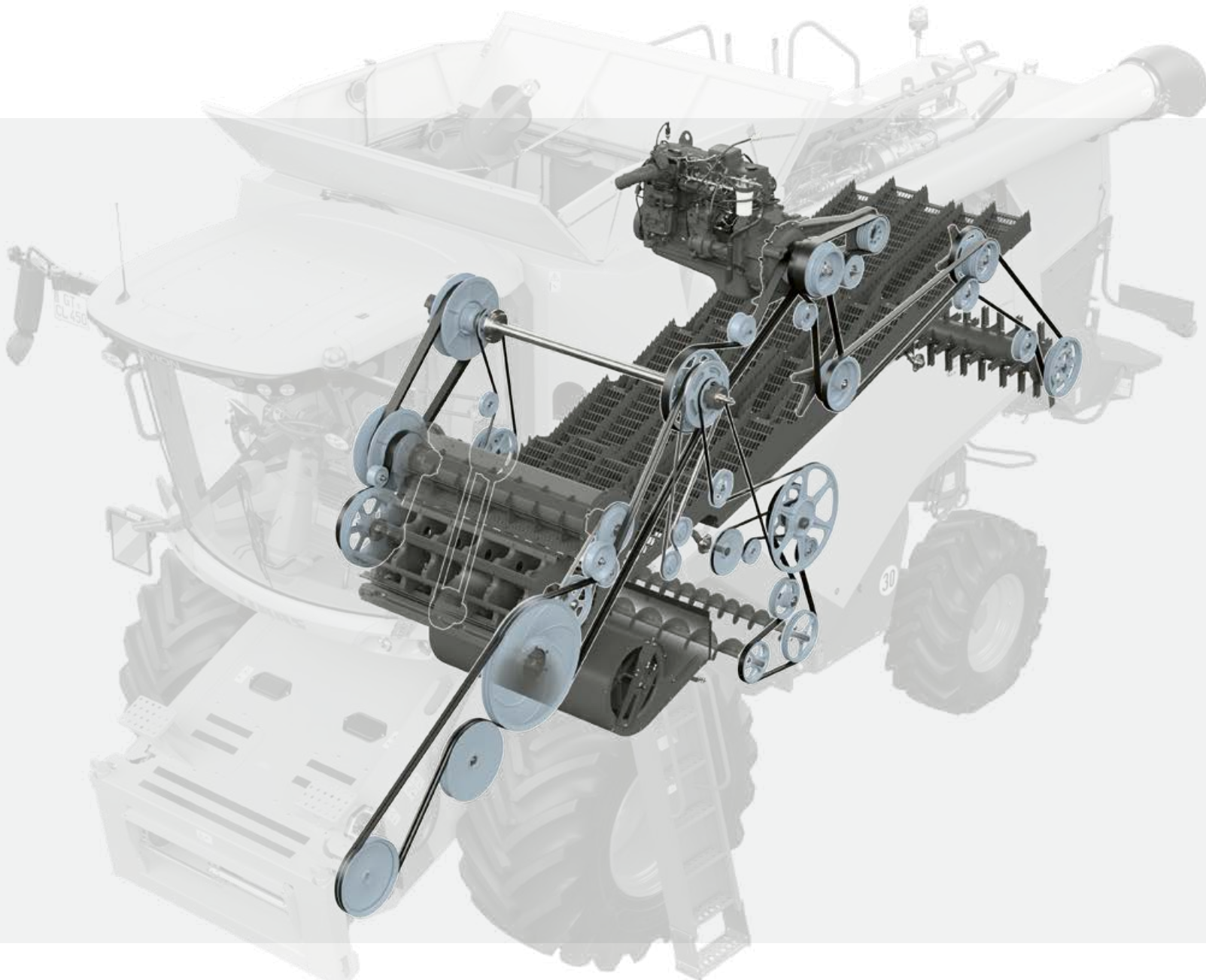

Dolgotrajen pogonski koncept.

Prenos moči poteka učinkovito prek jermenskega pogona, pogoni pa so tihi z malo obrabe. Vse pogonske komponente so izdelane za dolgo življenjsko dobo.

- Številne komponente so že preskušene v modelih LEXION in TRION
- Pogone preklapljate elektrohidravlično s pritiskom na gumb
- Za izogibanje konicam se mlatilni sistem in rezalnik slame vklopita zaporedoma
- Adapter lahko aktivirate pod polno obremenitvijo
- Hidravlični mlatilni variator in hidravlični variator puhal skrbita za natančno prilagoditev hitrosti in dolgo trpežnost

Elektrohidravlična zapora diferenciala.

Pri modelih MAXI.



Z elektrohidravlično zaporo diferenciala, ki jo aktivirate s tipko na upravljalni konzoli, boste prišli naprej tudi v najtežjih pogojih. Visoka stopnja oprijema in vlečne sile tudi pri naklonu in vlagi.

- Stalno vklopljeno
- Samodejen izklop
 - pri prestavljanju v 3. prestavo
 - pri aktivaciji fotostikala
 - pri aktivaciji nožne zavore
 - pri aktivaciji tipke

Udobje povečuje produktivnost.

V dolgih žetvenih dneh je pripravljena celotna družina – z njo pa tudi EVION. Na polju vas podpira z veliko prostora, visoko stopnjo udobja in malo hrupa. Inteligentni sistemi za pomoč vozniku vam odvzamejo veliko dela. Zaradi ozkih stebrov imate odličen pregled na adapter. LED-žarometi delovno območje osvetlijo kot, da je dan.

EVION ne potrebuje veliko besed.

Koncept upravljanja EVION je tako lahko razumeti, da ga tudi neveščki vozniki obvladajo v kratkem času. Svetel zaslon CEMIS 700 visoke ločljivosti nudi informacije na prvi pogled, udobna navigacija pa je mogoča z zaslonom na dotik ali vrtljivim stikalom na dotik.

- Večfunkcijski naslon za roke vam pomaga, z desno roko pa udobno krmilite vse pomembne funkcije stroja
- Z neposrednim nastavljanjem lahko hitro upravljate določene osnovne funkcije
- Zaradi neposrednega pregleda nad povratkom in zalogovnikom za žito z lahkoto nadzorujete krmo
- Terminal CEMIS 700 in naslon za roko lahko nastavite tako, kot je za vas najbolj udobno
- Razbremenjeno sedenje z opcijskimi naslonjali za noge
- Avtomatska klimatska naprava poskrbi za odlično klimo v kabini, prezračuje celo predal za shranjevanje v strehi
- Upravljalno polje za delovno osvetlitev ponuja intuitivno rokovanje
- Varno in udobno presipavanje ali pa priklop transportnega vozila. Sistemi kamer imajo vse pod nadzorom





Naj vam bo udobno.

EVION v sebi skriva veliko, o čemer vozniki njegovih velikih bratov LEXION in TRION že dolgo sanjajo. Denimo neprimerljivo udobje CLAAS ali inteligenten koncept upravljanja, ki omogoča udoben dostop do vseh funkcij stroja. Rokovanje s strojem je tako enostavno, da lahko stroj tudi v zahtevnih pogojih žetve vozi vsakdo.

Paketi LED-osvetlitve osvetlijo vsak kotiček.

Priključek je osvetljen tako svetlo kot območje pred strojem, na straneh in strnišče. Tudi v dolgih dneh ali med žetvijo koruze imate vse varno na očeh. Vsi pomembni sestavni deli stroja so opremljeni s servisnimi lučmi.



1 Svetel terminal CEMIS 700

Terminal CEMIS 700 s podporo za ISOBUS vas na prvi pogled obvešča o vseh pomembnih stanjih stroja.

2 Preklopni naslon za roke

Z desno roko intuitivno upravljate vse pomembne funkcije stroja z neposredno nastavitvijo.

3 Individualna prilagoditev

Terminal CEMIS 700 lahko nastavite tako, kot vam je najudobneje.

4 Več prostora za noge

Ozek volanski drog in udobna naslonjala za noge zagotavljajo veliko udobja tudi visokim voznikom.

5 Udobni sedeži

Zračno vzmeten voznikov sedež in udoben sovoznikov sedež za podporo vašemu hrbtu tudi v dolgih dneh.

6 Dober pogled na vse strani

Nosilne roke za ogledala in ozki stebri kabine zagotavljajo prost pogled na vse strani.

7 Dobro viden povratek

Neposreden vpogled na povratek vam omogoča hitro oceno nastavitve stroja.

8 Veliko okence zalogovnika za žito

Tako je kontrola krme še lažja.

9 Udobna klima

S serijsko avtomatsko klimatsko napravo lahko delate pri udobni temperaturi tako v hladnih kot v vročih dneh.

10 Močan paket osvetlitve LED

Osvetlite delovno območje z delovnimi svetilkami LED v polmeru 360°.

11 Vse ima svoje mesto

Varno nameščen polnilni kabel je idealen za uporabo mobilnega telefona ali tabličnega računalnika, ne da bi vas oviral pri pogledu ali delovanju.

Paketi opreme	BUSINESS B	TREND T
Terminal	CEMIS 700	CEMIS 700
Voznikov sedež	Udoben sedež, zračno vzmeten	Udoben sedež, zračno vzmeten
Sopotnikov sedež	Vklj. hladilnik	Vklj. prostor za odlaganje
Vzratno ogledalo	Električno nastavljivo	Ročno nastavljivo
Delovna osvetlitev	LED – Plus	LED
Naslonjala za noge	Standardni	Opcijsko



CEMIS 700 deluje intuitivno.

Pregleden prikaz žetve na zaslonu CEMIS 700 prikazuje najpomembnejše parametre na podlagi silhete stroja. Poleg tega omogoča prikaz do dveh slik kamere. Vgrajen je tudi sistem za upravljanje opravil z do 20 opravili in knjiga pridelkov, ki vsebuje osnovne nastavitve za 24 vrst pridelkov.

Po končani sezoni za kombajne lahko terminal z velikim, 7-palčnim zaslonom na dotik, uporabljate na traktorju za vaše adapterje.

CEMOS Advisor vam nudi podporo (A).

CEMOS Advisor je brezplačno na voljo v CLAAS connect. S pametnim telefonom vam pomaga poiskati najboljšo nastavitve stroja. Uporaba temelji na logiki CEMOS DIALOG in vam ponuja hitro in nezapleteno podporo. Izračun izgub zrnja je pri tem že vgrajen. Vnesete lahko posamezno območje merjenja za analizo izgub ter izgube volumna, teže ali števila zrn. Tako lahko veliko lažje nadzirate nastavitve.

1 Zaslon na dotik CEMIS 700

Dotaknite se zaslona na dotik in CEMIS 700 se takoj odzove. Med vožnjo na polju ali na cesti imate neposreden dostop do funkcij stroja.

2 Programske tipke

Enostavno izberite meni ali funkcijo s pomočjo razumljivih simbolov, ki so prikazani na zaslonu.

3 CEMIS 700 vrtljivo pritisno stikalo

Z vrtljivim stikalom in tipko Escape se tudi pri nemirni vožnji lahko varno pomikate po meniju CEMIS 700.

4 Upravljanje priljubljenih elementov

Deset prednastavljenih priljubljenih funkcij lahko priročno prikličete z upravljalnim poljem v naslonu za roke ali z gumbi na večfunkcijski ročici CMOTION. Tako imate vedno neposreden dostop do pomembnih funkcij, ki jih lahko hitro spreminjate.

Vgrajen prikaz kamere.

Zadnja kamera s širokim kotom pogleda pokriva veliko območje za strojem, sliko pa prikazuje CEMIS 700. Takoj ko začnete z vzvratno vožnjo, se samodejno aktivira celozaslonski način.

- Pridobite odlično preglednost in veliko varnost pri manevriranju
- Lažji nadzor porazdelitve rezanja ali razporejanja v vrste



S strojem EVION je vsakdo hitro domač.

- Pri CEMIS 700 je mogoče enostavno upravljanje v vseh žetvenih situacijah
- Preprosta logika vsakemu vozniku skrajša čas seznanjanja s strojem
- Glede na svoje želje lahko stroj EVION hitro in neposredno nastavite na tri načine
- Prikaz največ dveh kamer omogoča varno in udobno delo
- Z vgrajenim upravljanjem opravil natančno beležite ključne podatke za do 20 opravil
- Seznam poljščin z osnovnimi nastavitvami za 24 vrst pridelkov pospeši menjavo vrste pridelka
- Terminal CEMIS 700 s podporo za ISOBUS lahko po sezoni za kombajne uporabljate tudi na drugih strojih



Pomočnik pri krmiljenju za vsako priložnost.

EVION žanje na centimeter natančno in tako zmanjša vaše prehode. Opremite ga lahko z dvema sistemoma samodejnega krmiljenja, ki ju lahko izberete glede na uporabo: digitalnim AUTO PILOT in satelitsko krmiljenim GPS PILOT CEMIS 1200.

GPS PILOT CEMIS 1200 je natančen.

Satelitsko podprti avtomatski sistem krmiljenja CLAAS je vgrajen v stroj. Podpira vas pri vseh delih, ki zahtevajo visoko natančnost od vrste do vrste. GPS PILOT zaženete na multifunkcijski ročici. Aktivno se vključi v krmilno hidravliko vozila in ga vedno natančno vodi po polju brez prekrivanja in s polno delovno širino. Pri tem svetlobne razmere ne igrajo nobene vloge, saj tako ponoči kot v megli deluje tako natančno kot podnevi. Za vsako zeleno natančnost prejimate korekturne signale.

GPS PILOT CEMIS 1200 je enostaven.

S samodejnim vodenjem GPS PILOT deluje EVION kot po tekočem traku. Enostavno upravljanje z zaslonom na dotik CEMIS 1200 boste obvladali v kratkem času.

Visoka stopnja digitalizacije optimalno vključuje EVION v digitalni ekosistem vaše kmetije. S sistemom ISOBUS in standardnimi formati za izmenjavo podatkov CEMIS 1200 predstavlja prihodnost natančnega kmetovanja.

Anteno GPS in terminal lahko uporabljate vse leto v vseh strojih CLAAS z možnostjo opremljenosti. Preklapljanje s stroja na stroj je enostavno, kar vam omogoča prilagodljivost in prihranek denarja.



Vsa opravila ustvarjajte in upravljajte s sistemom CEMIS 1200 neposredno na stroju.

CEMIS 1200 je prihodnost.

S CEMIS 1200 poskrbite za upravljanje opravil z nekaj kliki prek povezave z mobilnim telefonom. Standardizirano in priročno načrtovanje naročil poteka v sistemu 365FarmNet ali drugih sistemih za upravljanje kmetij ter prenos prek TELEMATICS – neposredno na žetvenem stroju. Voznik ima pregled nad celotnim delom, vsi ključni podatki pa se hitro in neposredno vrnejo v pisarno.

Za vaš EVION tovarniško prejmete za vašo kmetijo po meri usklajen GPS PILOT CEMIS 1200 v polnem obsegu funkcij.

Lahko pa tudi pustite, da sistem napreduje korak za korakom v skladu z vašimi zahtevami. Zaradi digitalne povezave ga lahko hitro in prilagodljivo prilagodite svojim potrebam. Ustrezna licenca ali aktivacija se prenese neposredno prek spleta v vaš terminal.

Dodatne funkcije in korekturne signale lahko vnaprej brezplačno preskusite.



Dve tipali pregledujeta eno vrsto koruze.

AUTO PILOT.

Dve digitalni tipki v eni pobiralni enoti adapterja za koruzo stroj EVION samodejno vodita skozi vrste koruze. Signali se pretvorijo v krmilne impulze. Dvojno pregledovanje vrst omogoča samodejno krmiljenje pri različnih širinah vrst.

- AUTO PILOT vas razbremeni pri vsaki minuti uporabe
- Pridobite višjo produktivnost
- Tudi pri presledkih med rastlinami se lahko vedno zanesete na varno vodenje med vrstami
- Zaradi tehnike, ki ne potrebuje vzdrževanja in se zelo malo obrabi, prihranite denar in dragoceni čas med žetvijo

Natančnost pri vsaki uporabi.

- GPS PILOT natančno usmerja in omogoča intuitivno upravljanje prek CEMIS 1200
- Zamenjava GPS-antene in CEMIS 1200 na drug stroj ne vzame veliko časa
- AUTO PILOT podpira natančno uporabo v koruzi

Povezan EVION je zmogljivejši.

Digitalizacija se splača.

Smiselna digitalizacija, prilagojena vašemu poslu, vam prihrani veliko dela in izboljša vašo storilnost. Podatke, pridobljene na različnih mestih, lahko centralno zbirate in ocenjujete, s tem pa prihranite vire in izboljšate svoje delovanje.

Da lahko iz stroja EVION in vaših drugih strojev izvlečete več, vam CLAAS ponuja različne možnosti povezovanja sistemov, tehnologij in delovnih procesov neodvisno od proizvajalcev.

V pisarni načrtujte vnaprej.

- S storitvijo 365FarmNet določite vrstni red žetve za posamezne pridelke glede na njihovo zrelost
- Pripravite naročila, vključno z referenčnimi sledmi, in jih pošljite v CEMIS 1200

Optimizirajte na stroju.

- Vsa naročila ustvarite in upravljajte neposredno na stroju s CEMIS 1200
- Dokumentiranje vseh podatkov o naročilih prek spleta in samodejno v ozadju
- Brezhibno prenesite podatke različnih proizvajalcev v oblak
- S CLAAS connect in CEMOS Advisor imate za poln izkoristek ogled zmogljivosti kombajna na voljo v aplikaciji
- Z oddaljeno diagnostiko prihranite čas za vzdrževanje in servis

Podrobno ovrednotite v pisarni.

- Hiter prenos in dokumentiranje podatkov o žetvi in delovnih podatkov
- Enostavna analiza polj in natančno kartiranje donosov
- Intenzivno ocenite delovne procese in prepoznajte možnosti za izboljšave

CLAAS connect vas poveže z družbo CLAAS.

CLAAS connect povezuje ljudi, stroje in sisteme. S to aplikacijo lahko spremljate svoj vozni park, se seznanite z najpomembnejšimi telemetričnimi podatki in uporabite CEMOS Advisor za optimizacijo svojega kombajna. Hitro poiščite navodila za uporabo ter si oglejte servisne in licenčne pogodbe. Maziva in rezervne dele lahko udobno naročite 24 ur na dan v trgovini. Poleg tega imate na voljo še številne druge aplikacije CLAAS.

Machine Connect povezuje vaš stroj EVION.

Machine Connect vam omogoča, da popolnoma izkoristite CLAAS connect. Tako lahko v realnem času spremljate stanje napolnjenosti rezervoarja, lokacijo, obratovalni čas in termine vzdrževanja. Poleg tega lahko izkoristite nadaljnje digitalne storitve CLAAS, kot sta CLAAS TELEMATICS in MAXI CARE. S CEMIS 1200 in Machine Connect lahko upravljanje opravil izvajate neposredno na stroju. Podatke prenesete prek spleta v TELEMATICS, 365FarmNet ali druge povezane sisteme.

TELEMATICS dokumentira vaš uspeh.

Delovne podatke, vozne poti in podatke o donosu vašega kombajna lahko kadar koli priključete in dokumentirate s TELEMATICS. Vsi podatki se prek mobilnega omrežja prenesejo s stroja v strežnik, se tam obdelajo in shranijo. Vaše podatke lahko priključete in ocenite v portalu TELEMATICS.

Z funkcijo DataConnect imajo podjetja CLAAS, 365FarmNet, John Deere, Case, Steyr in New Holland prvič na voljo neposredno in odprto rešitev iz oblaka v oblak, ki povezuje proizvajalce. Na ta način upravljate in nadzorujete vaš celoten vozni park strojev v portalu CLAAS TELEMATICS.



Povezana dokumentacija zbira vaše podatke o žetvi.

Z licenco »Povezana dokumentacija CLAAS« lahko med žetvijo zbirate podatke o žetvi iz kombajna in jih združite v sistem TELEMATICS za vsako polje posebej. Predpogoj so meje polja, ki ste jih v sistemu ustvarili pred žetvijo ali po njej. Nobeni podatki se ne izgubijo, spontano dodana območja pa se dokumentirajo naknadno. Kadar koli lahko izvozite svoje podatke v običajne programe za upravljanje kmetije.

MAXI CARE connect poenostavi servis.

MAXI CARE connect predstavlja pomemben element za varnost delovanja vaših strojev. Bistveno poenostavlja vzdrževanje in servisiranje. Stroj servisnemu partnerju pošilja prihajajoče potrebe po vzdrževanju ali ga neposredno obvesti o okvari. Servisni partner ima dostop do potrebnih podatkov, zato se lahko v obeh primerih optimalno pripravi na izvedbo.



Čas pri žetvi je dragocen,
zato je vzdrževanje hitro opravljeno.

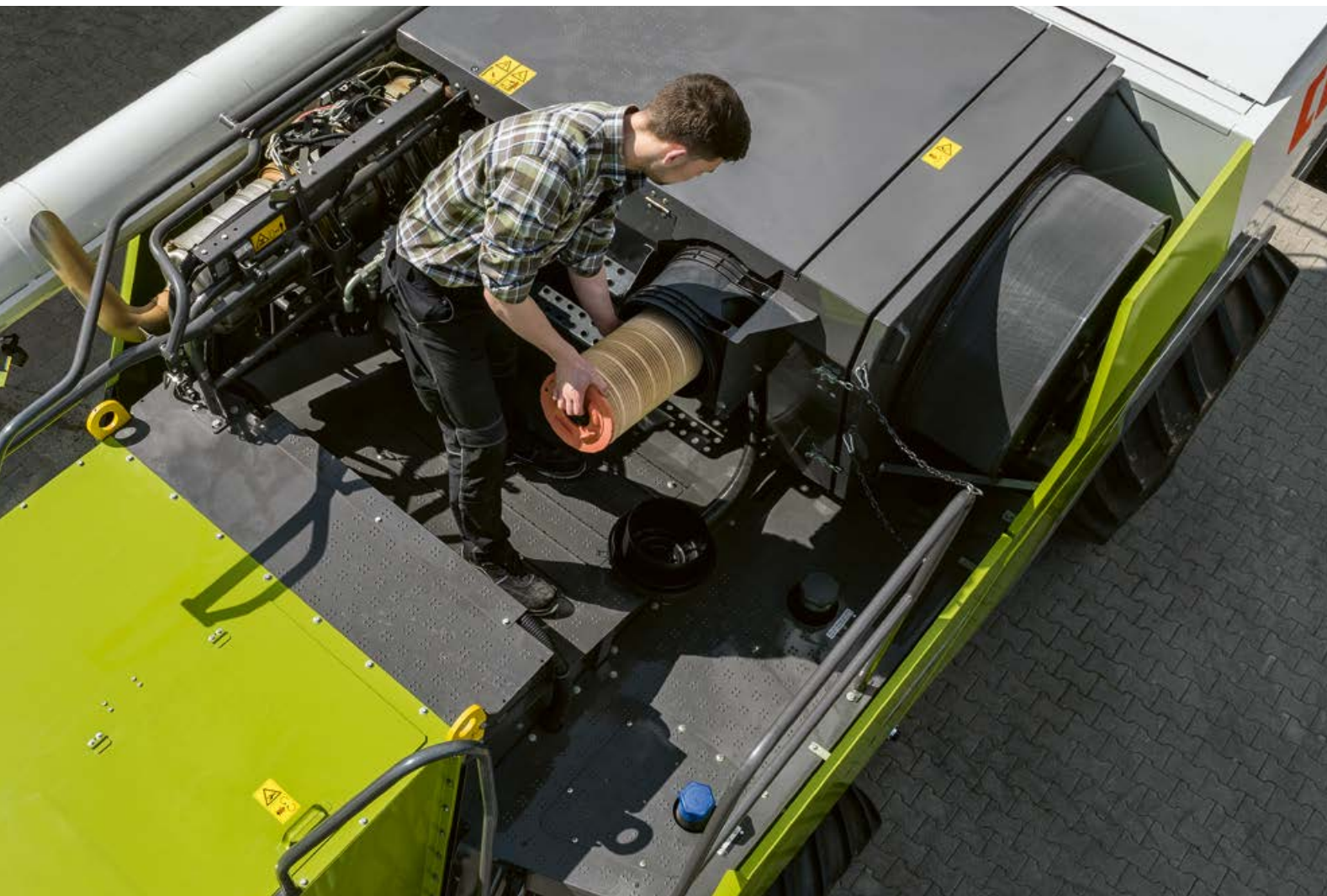

Dobra dostopnost.

Hladilnik in motorni prostor dosežete enostavno prek platforme. Komponente, povezane s pretokom, kot so sita in pretresala, so opremljena z dobro dostopnimi vzdrževalnimi in kontrolnimi odprtini, ki bistveno poenostavijo vzdrževanje, nego in čiščenje stroja. Protidrsne stopnice in ograja vam olajšata dostop do zalogovnika in kontrolnega okenca. Na celotnem stroju lahko najdete točke za pritrditev mobilne letve. Zunanja stran kabine je opremljena s stopnicami in ročaji za varno čiščenje stekel.

Dolgi intervali mazanja.

Za razliko od številnih drugih strojev pri stroju EVION ni ene same mazalne točke, ki bi jo bilo treba vsak dan oskrbeti s svežim mazivom. Najkrajši interval mazanja je 50 obratovanih ur. Zato popolnoma zadostuje, če mazalko vzamete v roke le enkrat na teden.

Enostaven vidni nadzor.

Kar hitro najdete, boste tudi nadzorovali. Vse vzdrževalne in mazalne točke so dobro vidne in označene z opozorilnimi nalepkami. Vgrajen prikaz na napenjalnikih vas obvešča o napetosti jermena, v kontrolnem okencu pa lahko dobro razberete vse glede stanja olja. Izpustne cevi za motorno in hidravlično olje so nameščene centralno in so enostavno dostopne s tal. Pritrjenih izpustnih čepov ne morete izgubiti.

Čiste roke.

V kabini ne boste nikoli več sedeli z umazanimi rokami. Tik ob predalu za odlaganje orodja boste našli rezervoar za vodo s prostornino 20 l in vgrajenim dozimikom mila. Do njega lahko pridete, ne da bi vam bilo treba odpirati in zapirati stranske lopute. Tako bodo vaše roke čiste tudi po umivanju. Rezervoar je mogoče za polnjenje preprosto odstraniti.

Vsaka minuta šteje.

EVION je del družine kombajnov CLAAS, ki je že od nekdaj znan po svojih zmernih zahtevah po vzdrževanju. Njegov premišljen koncept vzdrževanja in dostopa izvira iz modelov LEXION in TRION.

Kot pri velikih strojih so tudi pri stroju EVION vse vzdrževalne točke logično postavljene, vidno označene in lahko dostopne. Vsak prijem ima svoje mesto. Vzdrževalna dela so opravljena hitro. Tako ne izgubljate časa in lahko vsako minuto učinkovito preživite na terenu.

Prihranite veliko časa.

- Vsakodnevna vzdrževalna dela opravljate hitro in udobno, saj so vse točke vzdrževanja zelo lahko dostopne
- Mazalko potrebujete le enkrat tedensko, saj je najkrajši interval mazanja 50 obratovanih ur
- Svetla vzdrževalna osvetlitev vam omogoča delo tudi v temi
- Remote Service natančno upošteva roke
- Kompresor za zrak vam omogoča hitro čiščenje neposredno na terenu



Odprtine za vzdrževanje na koncu pretresal omogočajo hiter dostop brez orodja.



Po opravljenem delu je za vaše čiste roke tu 20 l vode in dozimnik mila.



Vse mazalne točke so jasno označene in združene na centralnih mazalnih mestih.

Da deluje. CLAAS Service & Parts.



CLAAS Service & Parts so za vas na voljo 24 ur dnevno.
service.claas.com

Scan me.



MAXI CARE

Servisne pogodbe CLAAS.

Skoraj noben dejavnik ni tako pomemben za uspešnost vašega gospodarstva kot zanesljivost vaših strojev. Zato vam ponujamo natančno izračunane storitve za vaše stroje CLAAS, ki zagotavljajo visoko raven zanesljivosti.

MAXI CARE connect.

S storitvijo MAXI CARE connect boste vašemu servisnemu partnerju pripravili vse pomembne podatke strojev, ki so opremljeni s telemetrijo. Na ta način sta bistveno olajšani oddaljena diagnostika in podpora. Servis se lahko izvaja učinkoviteje in izboljša se obratovalna pripravljenost stroja. Zadostuje vaše soglasje.

Ponudba izdelkov CLAAS Service & Parts se lahko razlikuje glede na državo.



Posebej za vaš stroj.

Rezervni deli po meri, visoko kakovostna olja in masti ter uporabni dodatki. Z našo široko ponudbo produktov vam lahko ponudimo primerno rešitev, ki jo vaš stroj potrebuje za 100-odstotno varnost pri delu.

Za vašo kmetijo: CLAAS FARM PARTS.

CLAAS FARM PARTS vam nudi enega najboljših programov nadomestnih delov za vse kmetijske stroje na vaši kmetiji.

Oskrba po vsem svetu.

Logistični center delov CLAAS v Hammu v Nemčiji vsebuje več kot 200.000 različnih delov na več kot 183.000 m² površine. Je centralno skladišče za rezervne dele, ki vse ORIGINAL dele hitro in zanesljivo razpošlje po vsem svetu.

Vaš prodajni partner CLAAS na mestu.

Ne glede na to, kje ste: vedno vam ponujamo servis in osebe za stik, ki jih potrebujete v vaši neposredni bližini. Partnerji CLAAS vselej stojijo ob strani vam in vašim strojem. Z znanjem, izkušnjami, strastjo in najboljšo tehnično opremo. Da deluje.

Prepriča celotno družino.



Z veliko udobja.

- Upravljanje multifunkcijske ročice CMOTION in terminala CEMIS 700 je povsem preprosto
- Zaradi delovne osvetlitve LED in veliko udobja v kabini boste delali bolj sproščeno
- Zaradi enostavne dostopnosti je vzdrževanje in nastavljanje stroja zelo preprosto za vsakogar
- Zaradi neposrednega pogleda v povratek in zalogovnik za žito je nadzor krme še lažji
- CEMIS 1200 (opcijsko) vas podpira pri vodenju GPS in dokumentaciji

Z ogromno prilagodljivosti.

- S hitro menjavo vrste pridelka v trenutku zamenjate z enega pridelka na drugega
- Mlatilna košara je zasnovana kot košara MULTICROP in je kos vsaki vrsti pridelka
- Univerzalni mlatilni boben pazljivo obdeluje slamo in zrnje tudi pri visokih pretokih
- Z zaporo diferenciala lahko varno vozite po težkem terenu in pobočjih
- AUTO SLOPE samodejno prilagaja hitrost puhalo in na pobočjih skrbi za polno moč čiščenja

S pomirjujočo zanesljivostjo.

- Kakovost CLAAS zagotavlja dolgo življenjsko dobo in visoko vrednost pri nadaljnji prodaji
- Razvejana servisna mreža CLAAS vam 24 ur na dan, 7 dni v tednu zagotavlja rezervne dele po meri
- Pogodbe o vzdrževanju MAXI CARE zmanjšujejo tveganje popravil in okvar
- Visoka učinkovitost, stabilen pretok, nizka poraba in nizki obratovalni stroški so vam na voljo v celotni življenjski dobi stroja
- Visoka stopnja digitalizacije optimalno vključuje stroj EVION v digitalni ekosistem vaše kmetije

EVION		450	430	410
Mlatilni sistem in primarno ločevanje				
Običajni mlatilni sistem		●	●	●
Širina mlatilnega bobna	mm	1420	1420	1420
Premier mlatilnega bobna	mm	600	600	600
Število vrtijav mlatilnega bobna	vrt./min	480–1150	480–1150	480–1150
Z reduktorjem	vrt./min	220–630 / 415–1150	220–630 / 415–1150	–
Za naknadno vgradnjo	vrt./min	420–1080	420–1080	420–1080
Kot zaobjema mlatilne košare	°	121	121	121
Površina glavne mlatilne košare	m ²	0,95	0,95	0,95
Sekundarno ločevanje				
Pretresala	Število	5	5	5
Dolžina pretresala	mm	4400	4400	4400
Skupna površina sekundarnega ločevanja	m ²	6,25	6,25	6,25
Čiščenje				
Radialno puhalo		●	●	●
Nastavitev puhalo, hidravlična		●	●	●
3D-čiščenje		○	○	○
Skupna površina sit	m ²	4,80	4,80	4,80
Električna nastavitev sit		●	●	●
Zalogovnik za žito				
Prostornina (po ANSI/ASAE S312.2)	l	8000	6500	5600
Kot zasuka iztočne cevi	°	105	105	105
Vrtljiv tulec izstopne cevi		○	○	○
Zmogljivost praznjenja	l/s	90	90	90
Merilnik pridelka in vlage QUANTIMETER		○	○	○
Rezalnik				
Rezalniki, noži SPECIAL CUT	Število	72	72	72
Rezalniki, noži STANDARD CUT	Število	52	52	52
Razdelilnik plev		○	○	○
Podvožje				
3-stopenjski menjalnik		●	●	●
30 km/h		○	○	○
Zapora diferenciala		○	○	–
Avtomobilska vožnja		●	●	●
Motor				
Proizvajalec / tip Stage V		Cummins B6.7	Cummins B6.7	Cummins B6.7
Proizvajalec/tip Tier 3		Cummins QSB6.7	Cummins QSB6.7	Cummins QSB6.7
Cilindri/delovna prostornina	Število/l	6 / 6,7	6 / 6,7	6 / 6,7
Maksimalna moč (ECE R 120)	KW / KM	190 / 258	170 / 231	150 / 205
Merjenje porabe goriva		●	●	●
Prostornina rezervoarja za gorivo	l	500	500	500
Prostornina rezervoarja za sečnino, samo Stage V		80	80	80
DYNAMIC POWER		●	●	●
Kompresor zraka		○	○	○
Kabina				
CEMIS 700		●	●	●
Večfunkcijska ročica CMOTION		●	●	●
Avtomatska klimatska naprava		●	●	●
Voznikov sedež, zračno vzmeten		●	●	●
Delovni žarometi LED		●	●	●

● Serijsko ○ Opcijsko □ Na voljo – Ni na voljo

EVION		450	430	410
Upravljanje podatkov				
TELEMATICS		○	○	○
Upravljanje naročil		○	○	○
Kartiranje pridelka		○	○	○
MAXI CARE connect		○	○	○
Sistemi za pomoč vozniku				
AUTO SLOPE		○	○	○
AUTO CROP FLOW		○	○	○
Krmlni sistemi				
GPS PILOT CEMIS 1200, AUTO PILOT		○	○	○
Teža (lahko se razlikuje glede na opremo) brez adapterja, rezalnika in razdelilnika plev, polnega rezervoarja za gorivo, polnega rezervoarja za sečnino	kg	11500	11500	11500

EVION		450	430	410
Pnevmatike pogonskih osi				
Velikost pnevmatik		ø razred	Zunanja širina	
650/75 R 32 167 A8	m	1,85	3,22	3,22
650/75 R 32 172 A8, Michelin	m	1,85	3,22	3,22
800/65 R 32 167 A8	m	1,85	3,58	3,58
800/65 R 32 172 A8	m	1,85	3,47	3,47
800/65 R 32 178 A8, Michelin	m	1,85	3,56	3,56

EVION		450	430	410
Pnevmatike na krmlni osi				
Velikost pnevmatik		ø razred	Zunanja širina	
16.5/85 24 14PR IMP	m	1,35	3,22	3,22
500/70 R 24 164 A8 IMP	m	1,35	3,27	3,27
500/70 R 24 164 A8	m	1,35	3,27	3,27
500/85 R 24 x 205 IMP	m	1,50	3,27	3,27

Adapterji				
VARIO adapterji		VARIO 680, VARIO 620, VARIO 560, VARIO 500		
CERIO adapterji		CERIO 680, CERIO 620, CERIO 560		
Standardni adapterji		C 490, C 430, C 370		
Repična izvedba		Za vse VARIO adapterje, ni na voljo za CERIO adapterje		
Zložljivi adapterji		C 540, C 450		
Adapter za koruzo	Vrste	6, 5		
SUNSPPEED	Vrste	12, 8		
MAXFLEX		MAXFLEX 680, MAXFLEX 620, MAXFLEX 560		
SWATH UP		SWATH UP 450		

CLAAS si ne premeta prizadeva, da svoje proizvode prilagodi zahtevam uporabnikov. Zato so pravice do sprememb pridržane. Podatki in slike so simbolične in lahko vsebujejo opremo, ki ni vključena v serijsko opremo. Ta katalog je izdelan za uporabo po vsem svetu. Glede tehnične opreme upoštevajte cenike vašega zastopnika za opremo CLAAS. Pri fotografijah so ponekod odstranjeni varnostni elementi. To je bilo narejeno zato, da se nazorneje prikaže funkcija. Zaradi vaše varnosti tega nikoli ne počnite sami. Vedno upoštevajte napotke iz navodila za uporabo.

Vsi tehnični podatki motorjev se navezujejo na evropske standarde za regulacijo izpušnih plinov: Stage. Navajanje standarda Tier služi v tem dokumentu zgolj informativno in prispeva k lažjemu razumevanju. Dovoljenja za regije, kjer je regulacija stopnje izpušnih plinov s standardi Tier, s tem ni možno izdati.

● Serijsko ○ Opcijsko □ Na voljo – Ni na voljo

Konfiguracija EVION.

Modeli

EVION 450 258 KM, prostornina zalogovnika 8.000 l	MAXI MULTICROP	CLASSIC Univerzalna žita
EVION 430 231 KM, prostornina zalogovnika 6.500 l	MAXI MULTICROP	CLASSIC Univerzalna žita
EVION 410¹ 205 KM, prostornina zalogovnika 5.600 l	CLASSIC Univerzalna žita	

¹ Samo kot Stage V

Paketi opreme

BUSINESS ali TREND
B T

Posamezne možnosti

Posamezne možnosti
+

Modeli	MAXI	CLASSIC
Adapterji (maks.)	Adapterji do 6,80 m 6-vrstni adapter za koruzo	Adapterji do 6,80 m
Prednja prema	Z zaporo dif.	Brez zapore dif.
Zadnja prema	Variabilno	Fiksna
Motor	S kompresorjem stisnjenega zraka	Brez kompresorja stisnjenega zraka
Število vrtijav mlatilnega bobna	2 stopnji, 220–630 / 480–1150	1 stopnja, 480–1150
Mlatilna košara	Izmenljiv segment mlatilne košare	Enodelno

Paketi opreme	BUSINESS B	TREND T
Vodenje adapterja	AUTO CONTOUR	CONTOUR
Čiščenje	3D	–
Rezalnik	SPECIAL CUT	STANDARD CUT
Upravljanje	CEMIS 700 z zadnjo kamero	CEMIS 700 z zadnjo kamero
Delovna osvetlitev	LED Plus	LED
Udobna kabina	Zračno vzmeten sedež, sopotnikov sedež s hladilnikom, naslonjala za noge, električna vzvratna ogledala	Zračno vzmeten sedež, sopotnikov sedež s prostorom za shranjevanje, ročno prestavljava ogledala

Posamezne možnosti	+
Digitalni paketi	Sistemi za pomoč vozniku
Individualna komfortna kabina	Primernost za več kultur
Osvetlitev	Preprosto vzdrževanje
Hitrosti vožnje	Vrste pridelkov in pogoji



CLAAS Regional Center Central Europe GmbH
Industriestraße 18, 2104 Spillern, Austria

CLAAS zastopniki v Sloveniji:

Grapak A1 d.o.o. Strahinj 155 4202 Naklo	Grapak A1 d.o.o. Bistriška cesta 51 2313 Fram
--	---

HRC / LRC / 121019200423 KK LC 0723